



ЭМУЛЯТОР-МОЧЕВИНЫ.РФ



Краткое описание

Эмулятор предназначен для деактивации системы доочистки выхлопных газов (SCR) автомобилей марок: DAF, Iveco, Scania, Ford Cargo, Man, Renault, Volvo, Maz.

Подробную информацию о применимости эмулятора к конкретному автомобилю вы можете уточнить на сайте компании.

Технические характеристики

Напряжение питания **11 – 36V**

Энергопотребление 40 mA

Габаритные размеры 71x49x28 mm

Масса 40g

Длина кабеля 300mm

Рабочая температура **-40 +85C**

Меры безопасности

Установка эмулятора должна производиться квалифицированным специалистом. Установка Эмулятора предполагает подключение к цепям автомобиля, связанным с работой двигателя.

Рекомендации по размещению и монтажу компонентов

Эмулятор – разместить в влагозащищенном месте (места установки для различных автомобилей указаны в схеме подключения)

Электрические соединения произвести в соответствии со схемой подключения конкретного автомобиля.

Электрические соединения, производимые в не влагозащищённых местах необходимо производить соединительными элементами, обеспечивающими защиту соединения от влаги.

Подключение разъёма эмулятора

Красный провод – плюс питания **12 – 36V**, подключить к клемме **+15** автомобиля

Черный провод – Минус питания (**Масса**) – подключить к клемме **31** автомобиля

Желтый провод – шина **CAN H**

Синий провод – шина **CAN L**



ЭМУЛЯТОР-МОЧЕВИНЫ.РФ

Схема подключения

Ниже приведены подробные схемы подключения и места установки эмулятора конкретных автомобилей.

DAF

Отсоедините разъем **A9** (разъем питания системы **SCR**), расположенного в щитке переходных разъемов кабина - рама. Обеспечите изоляцию разъема для того чтобы в последствии при ремонте или техническом обслуживании разъем не мог быть по ошибке вставлен на место – так как это приведет к появлению ошибок в системе SCR.

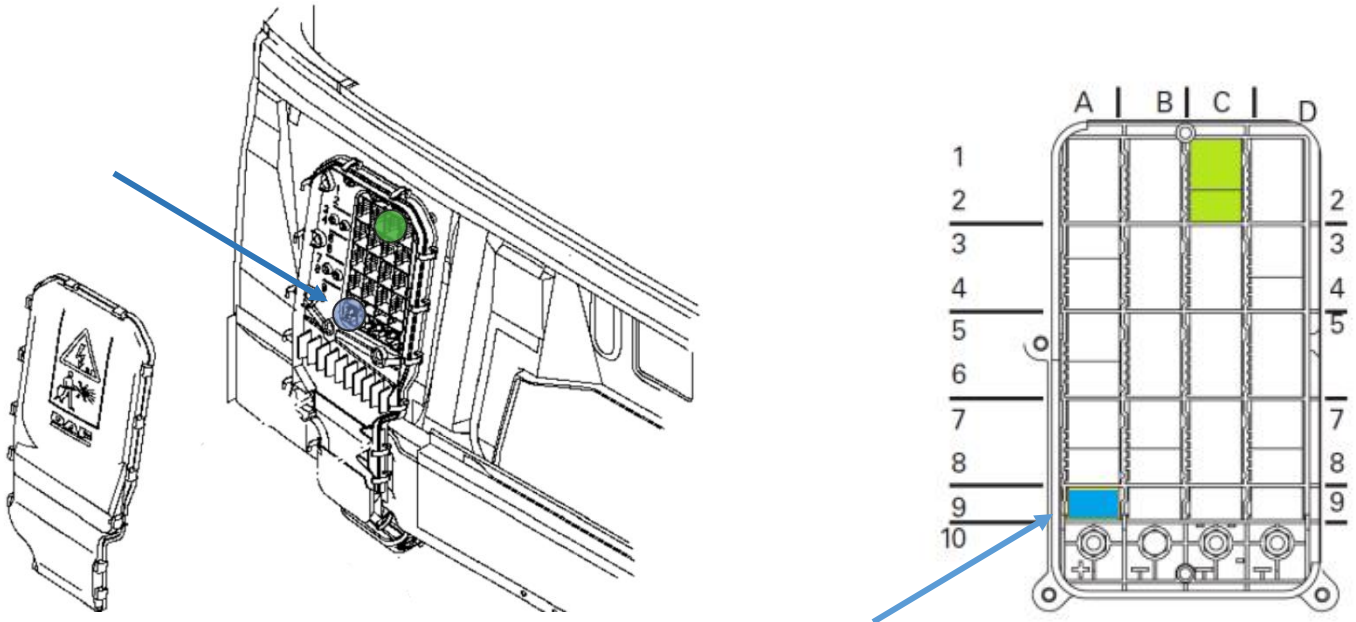

Подключите эмулятор **Auto Pass** к разъёму **12C**, расположенному в щитке переходных разъемов кабина – рама согласно схеме. При подключении стоит ориентироваться на маркировку и цвет проводов.

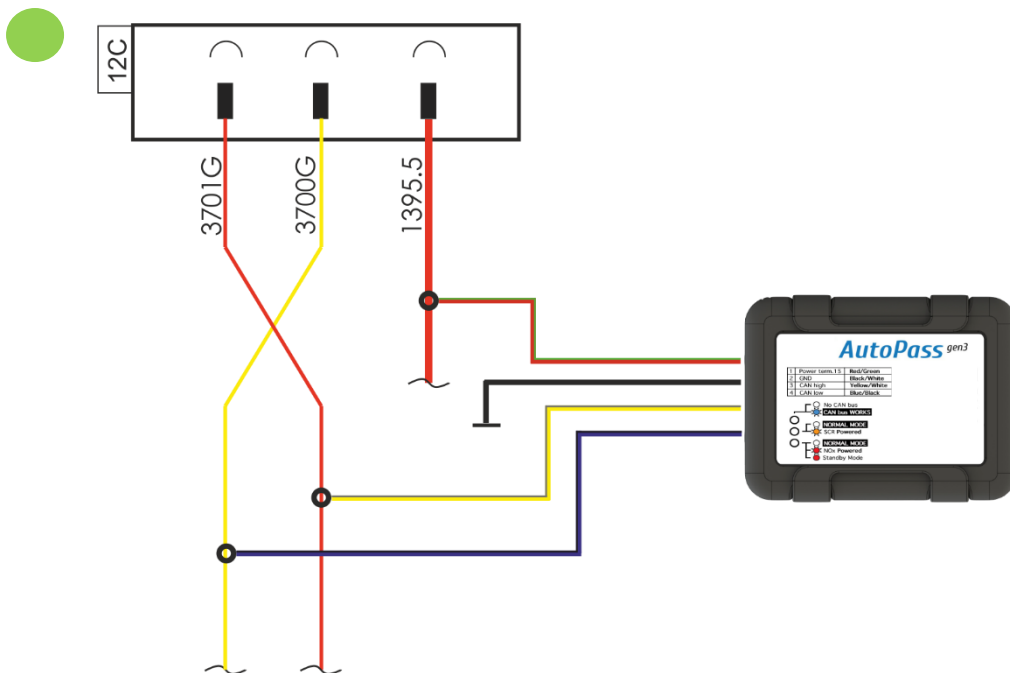



IVECO Trakker

ЭМУЛЯТОР-МОЧЕВИНЫ.РФ

Подключите эмулятор к диагностическому разъёму **OBD II**, расположенному в блоке предохранителей, согласно схеме. Питание эмулятора **+ 24** необходимо подключить к клемме **15** автомобиля (**плюс при включении зажигания**).

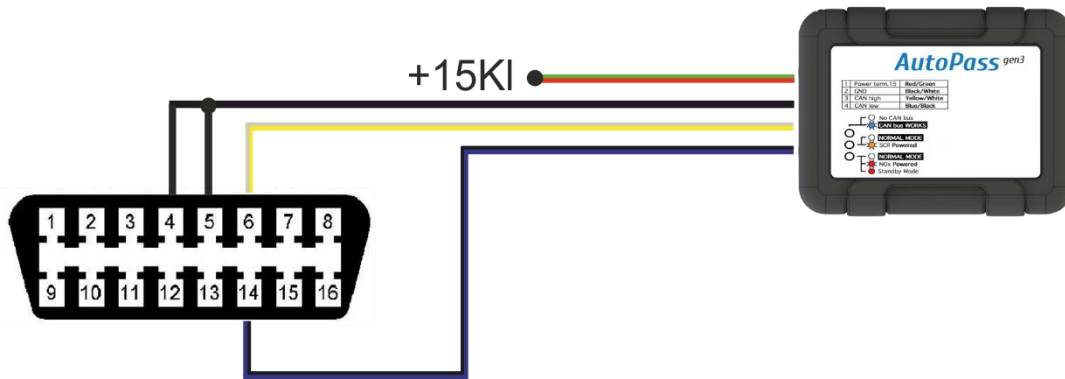

В разъёме **E**, расположенного в щитке переходных разъёмов кабина – рама отсоединить провод **7540** красного цвета **pin 25**. В разъёме насосного модуля отсоединить провод **8540** зеленого цвета **pin 24**. В разъёме датчика **NOX** отсоединить провод **8540** зеленого цвета.

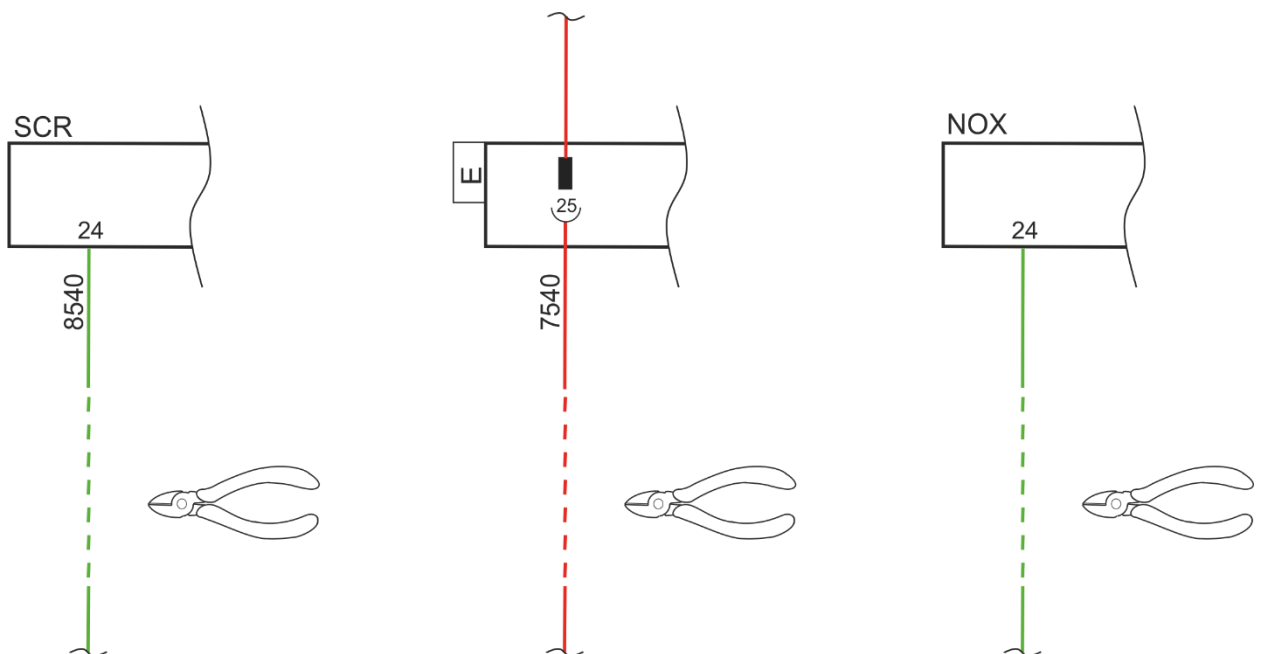



IVECO Stralis

ЭМУЛЯТОР-МОЧЕВИНЫ.РФ

Подключите эмулятор к диагностическому разъёму **ОBD II**, расположенному в блоке предохранителей, согласно схеме. Питание эмулятора **+ 24** необходимо подключить к клемме **15** автомобиля (**плюс при включении зажигания**).

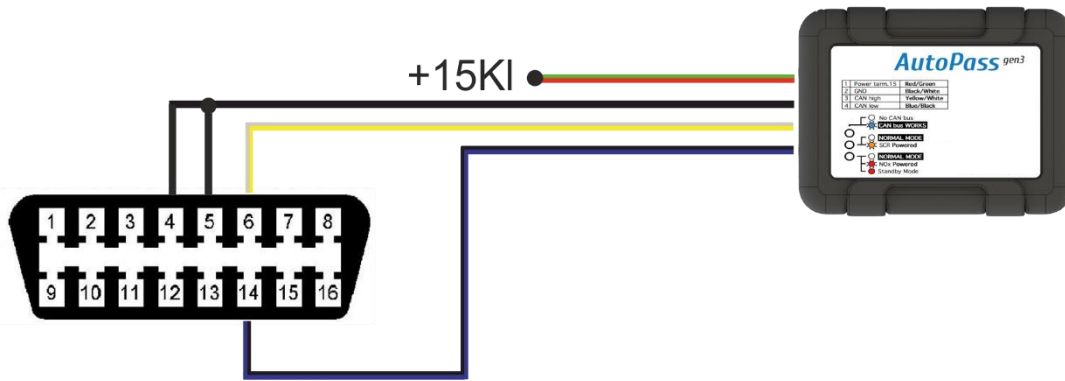

В разъёме **E**, расположенном в щите переходных разъёмов кабина – рама, отсоединить провод **7540** красного цвета **pin 25** и **8540** зеленого цвета **pin 26**

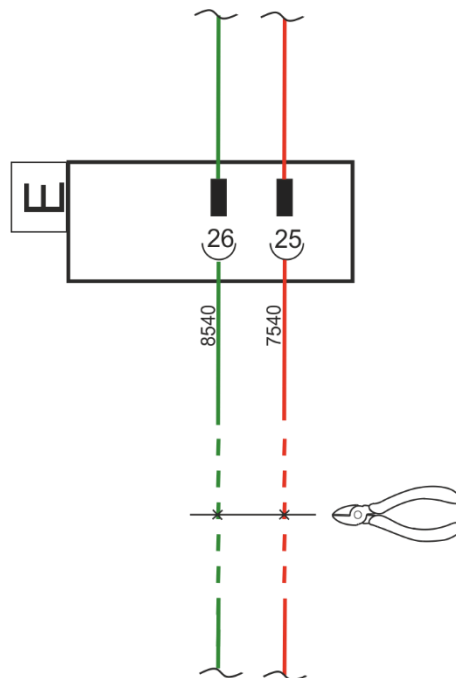



IVECO EuroCargo

ЭМУЛЯТОР-МОЧЕВИНЫ.РФ

Подключите эмулятор к диагностическому разъёму **OBD II**, расположенному в блоке предохранителей, согласно схеме. Питание эмулятора **+ 24** необходимо подключить к клемме **15** автомобиля (**плюс при включении зажигания**).

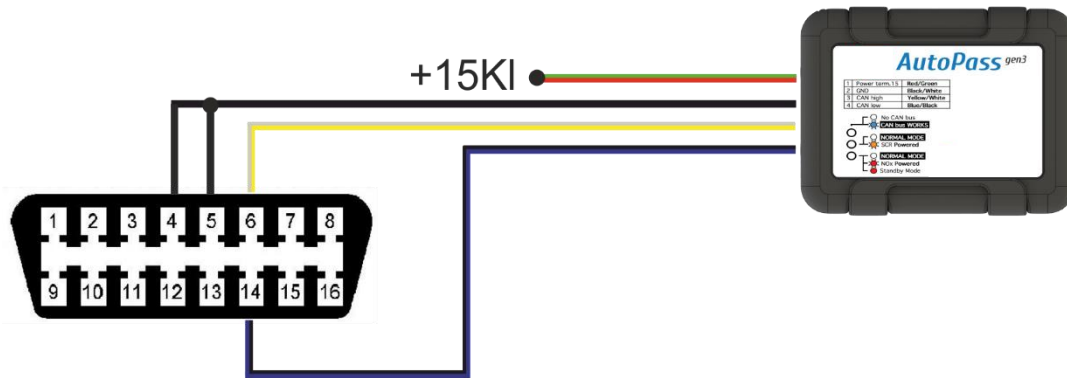

Отсоединить провод **8540** зелёного цвета от датчика **NOx**. В разъёме насосного модуля **SCR** отсоединить провод **7540** красного цвета **pin 33** и **32** и провод **8540** зеленого цвета **pin 12**.

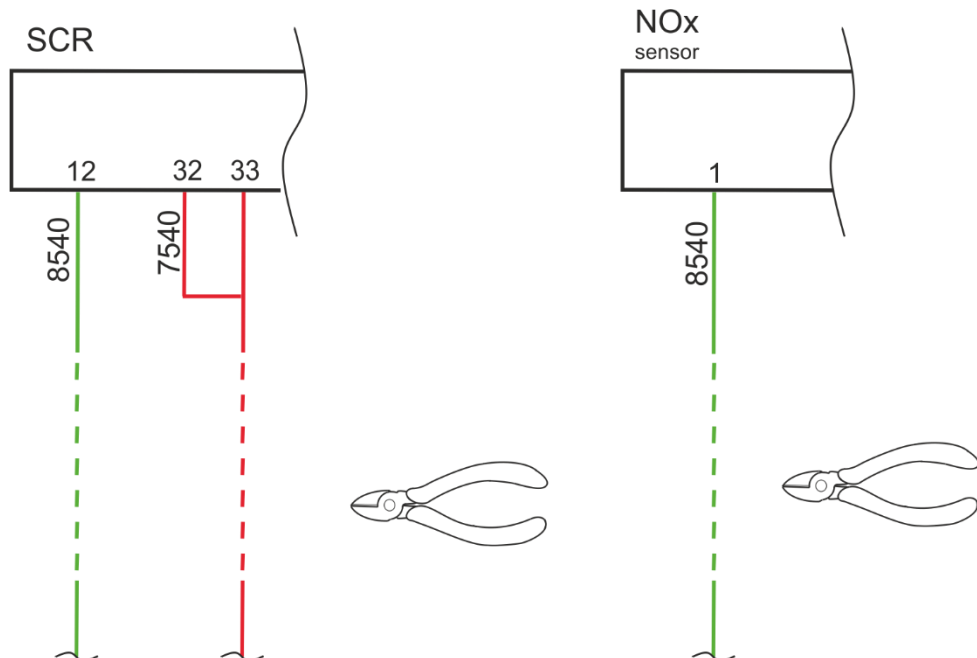



Ford Cargo

ЭМУЛЯТОР-МОЧЕВИНЫ.РФ

Подключить эмулятор к диагностическому разъёму **ОBD II**, расположенному в блоке предохранителей, согласно схеме. Питание эмулятора **+ 24** необходимо подключить к клемме **15** автомобиля (**плюс при включении зажигания**).

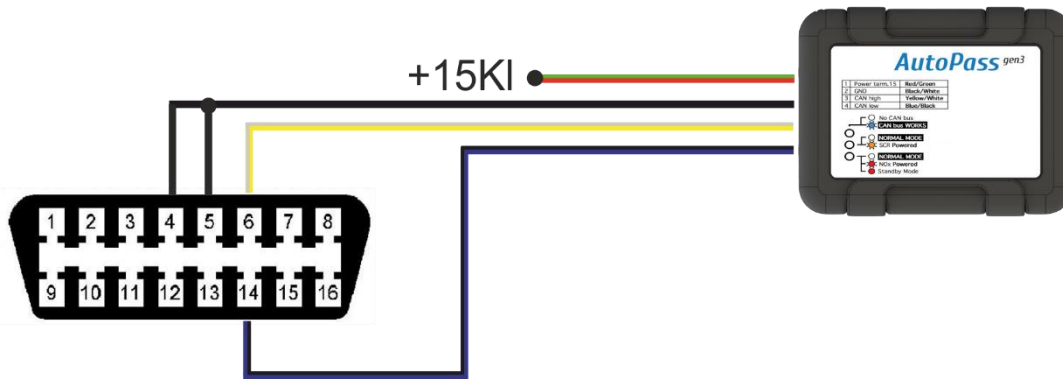

В разъёме **C14C** расположенном за баком системы **SCR** отсоединить провода, подключенные к контактам **1** и **9**.

C14C

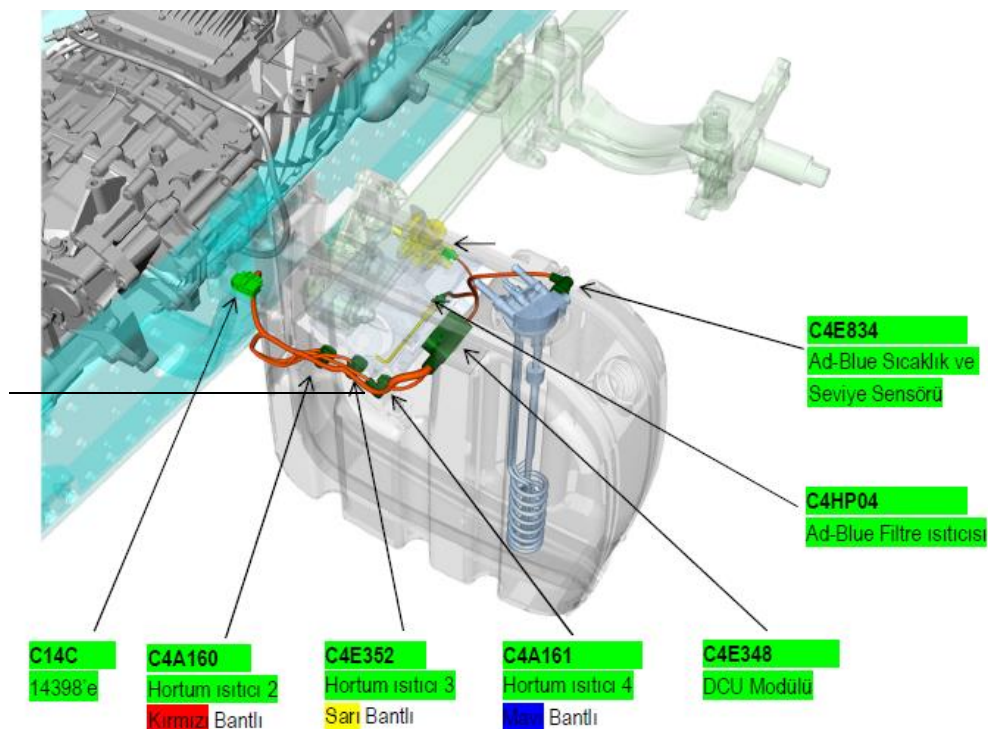
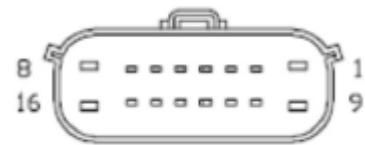

Подключить эмулятор к разъёмам, расположенным в щитке приходных разъёмов кабина – рама со стороны водителя согласно схеме.

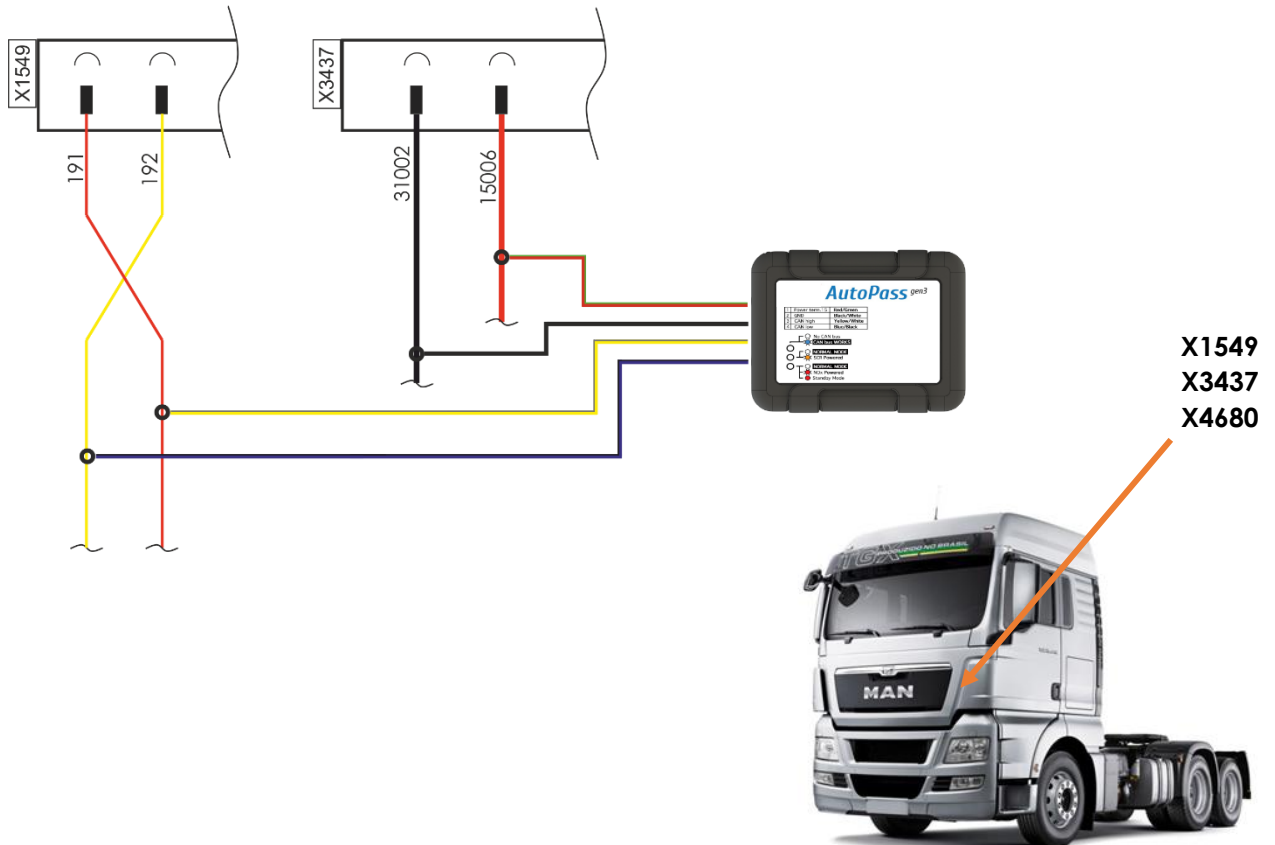

Отсоедините разъем **X4680 (разъем питания системы SCR)**, расположенный в щитке переходных разъёмов кабина рама. Обеспечите изоляцию разъёма для того чтобы в последствии при ремонте или техническом обслуживании разъем не мог быть по ошибке вставлен на место – так как это приведет к появлению ошибок в системе **SCR**.

На эмуляторе необходимо установить нагрузочное сопротивление - Для этого переведите переключатель **1** в положение **ON**.

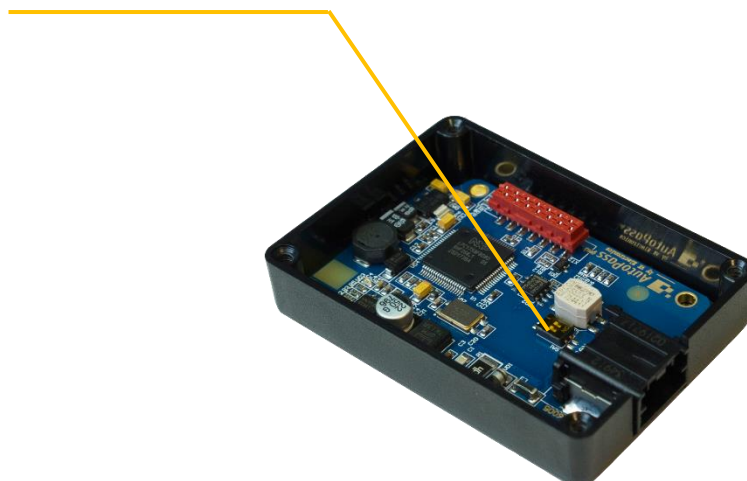

Подключить эмулятор к диагностическому разъёму **OBD II**, расположенному под приборной панелью, в ногах водителя, согласно схеме.

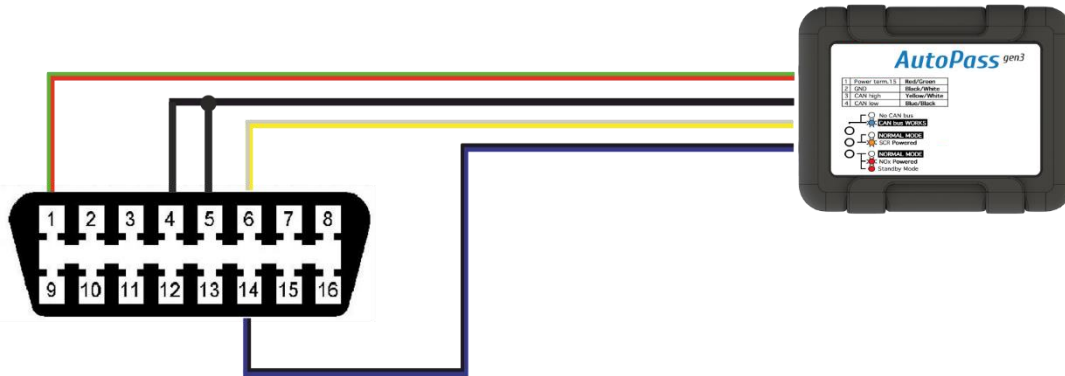

Извлечь предохранитель **F107** позиция **P59** в блоке предохранителей.

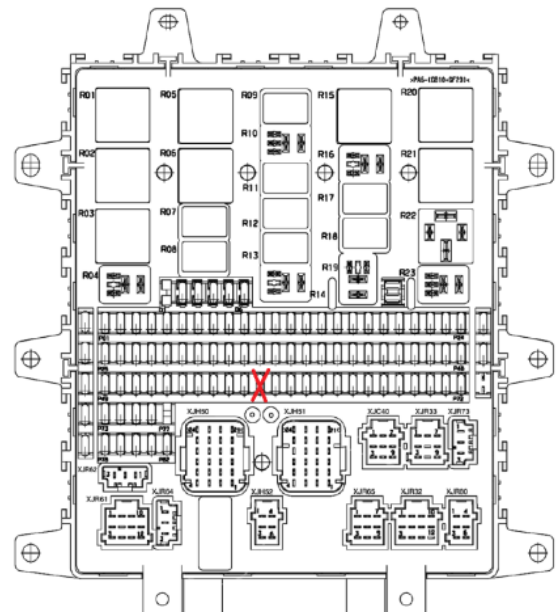
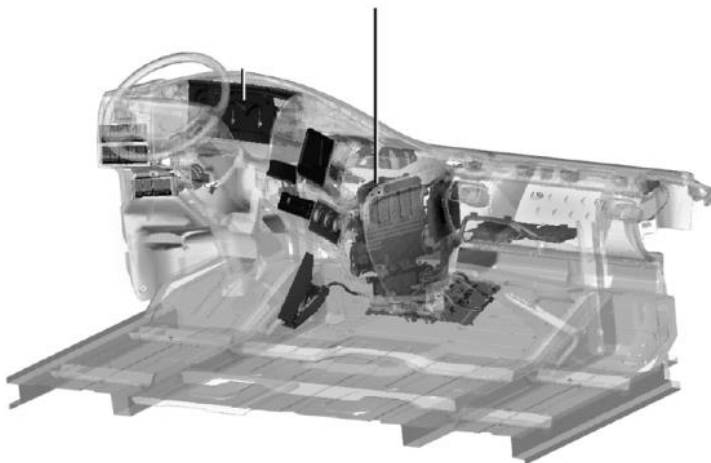

Подключить эмулятор к разъёму **C103**, расположенному в щитке переходных разъемов кабина рама, согласно схеме.

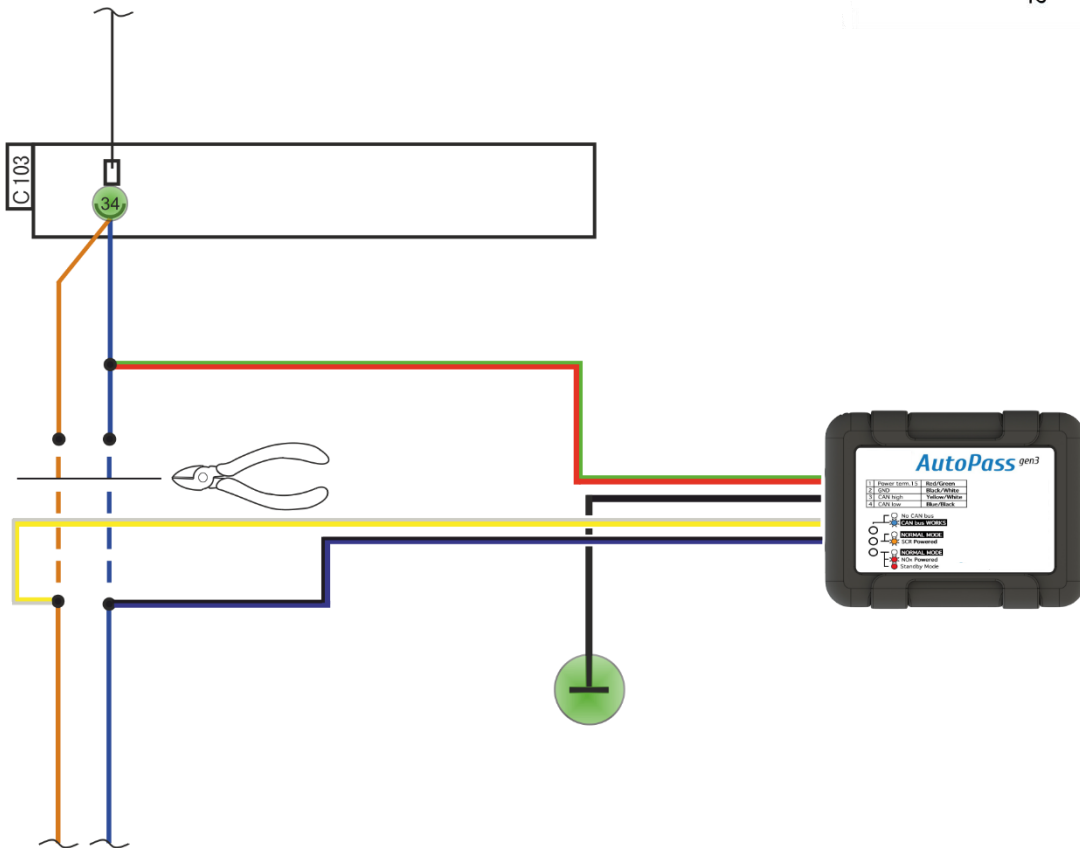
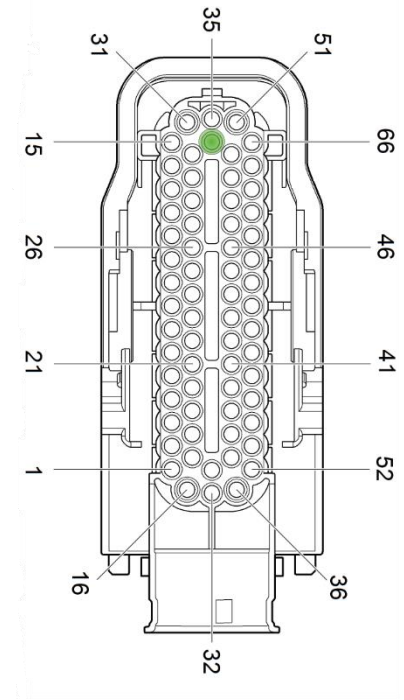
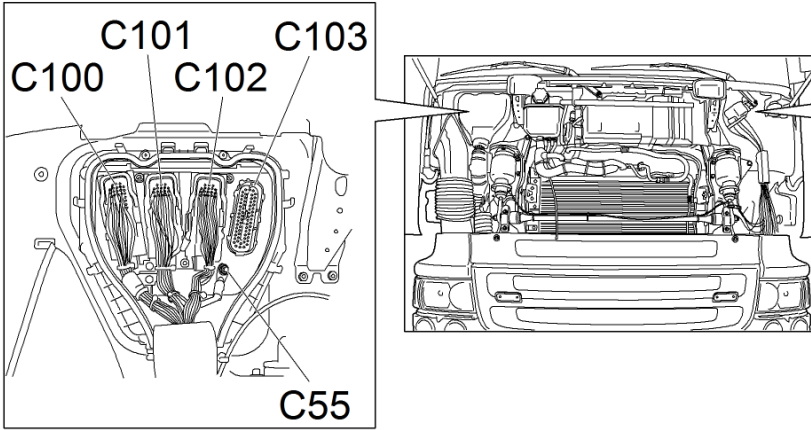

Произвести дополнительное соединение проводов в разъёме **C430** согласно схеме.

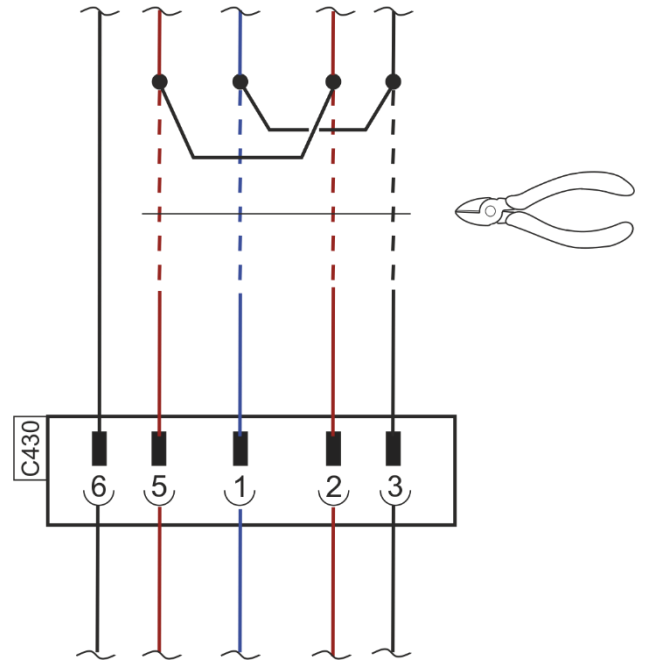
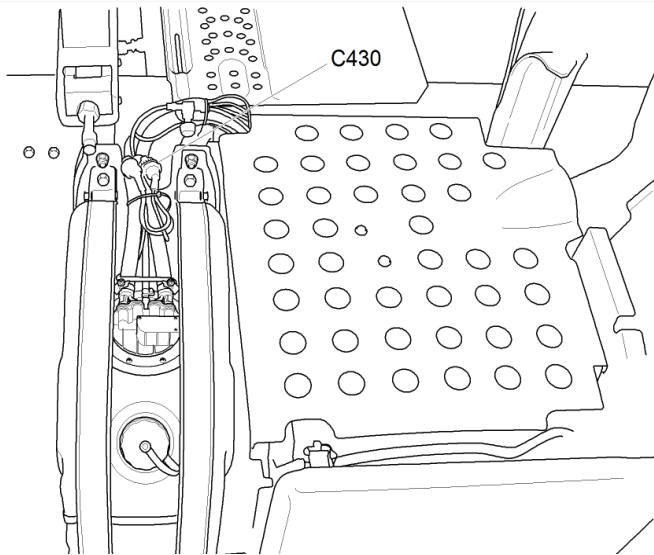

Извлечь предохранитель **42** из блока предохранителей.

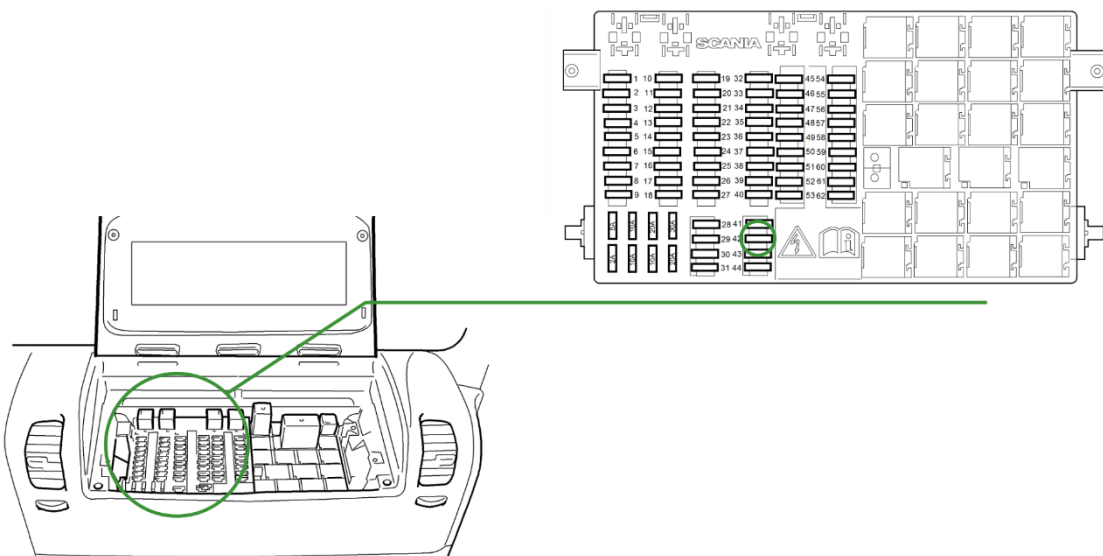

Подключить эмулятор к диагностическому разъёму OBD II, расположенному под приборной панелью, согласно схеме.

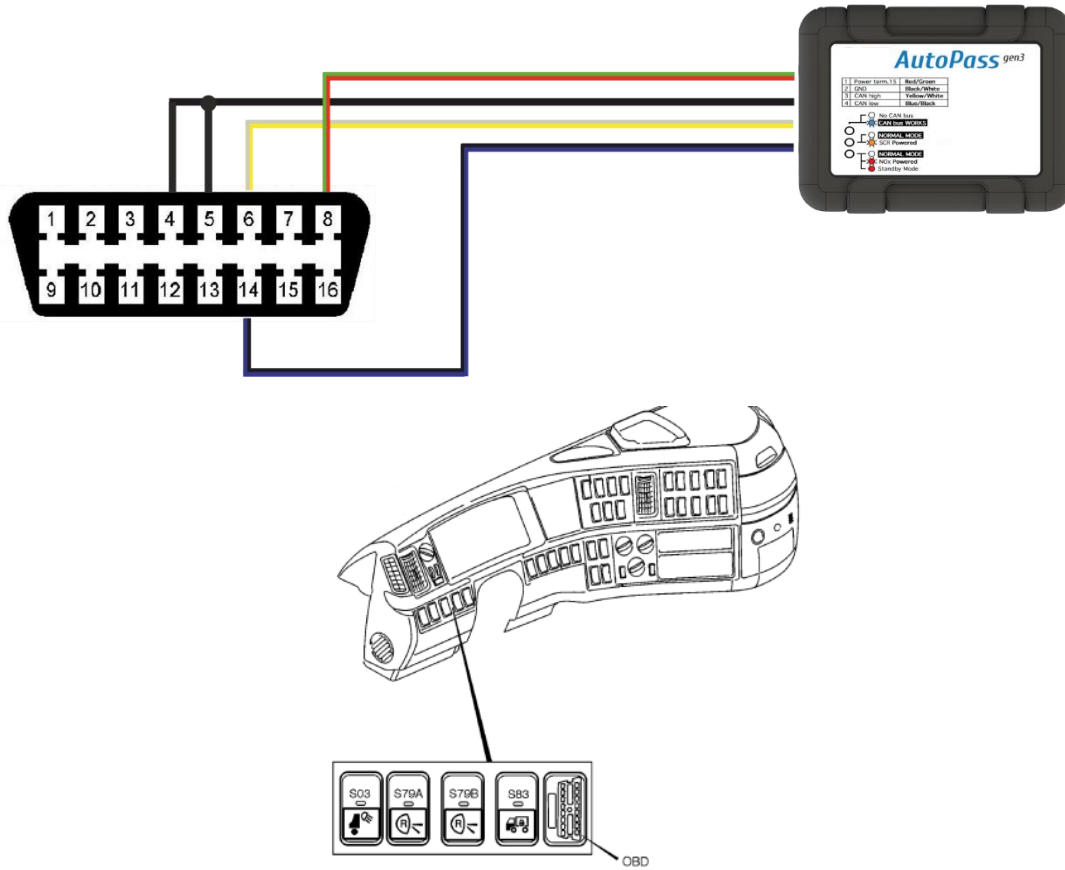

Извлечь предохранитель **10** из блока предохранителей.

